

わが社の「ひとわざ(一技)」PRシート

分類No: 1. 切削

登録No: 1-083

ひとわざ(一技)名: マシニングによる鉄、ステンレス、アルミへのキー溝加工

1. 概要(200字目安)

我が社では「キー溝加工」を、マシニングにおいて加工が可能です。

従来では専門業者に委託加工でしたが、社内にて、フライスからキー溝加工までをワンチャックにて加工する事により、高精度なキー溝加工・位置決め精度を実現し、かつ大量生産・安定した品質・面粗度・リードタイム短縮が実現できます。

写真・図(要点説明)

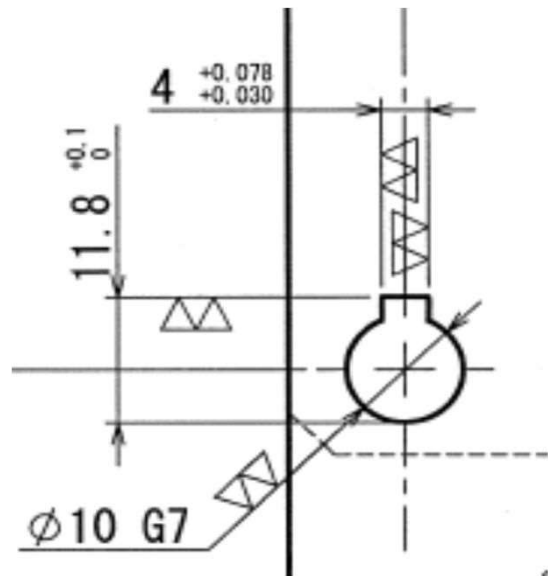

2. 企業概況

フリガナ	ユウエゲンガイシャ イトウセイサクショ	フリガナ	ダイヒョウトリシマリヤク イトウ ヒデミツ
会社名	有限会社 伊藤製作所	代表者名	代表取締役 伊藤 秀光
		フリガナ	ギョウム コバヤハシ
事業内容	金属・非金属の精密切削加工	窓口担当	業務 小林
主要製品	半導体製造装置部品、搬送・自動機部品、光学機器		
フリガナ	ナガノケンマツモトシササガ		
住所	〒399-0033 長野県松本市笹賀4253-2		
電話/FAX	0263-85-4343 / 0263-58-2215	E-mail	uito@poem.ocn.ne.jp
資本金(百万円)	3	設立年月日	平成8年
		売上(百万円)	80
		従業員数	7

特記事項(①特許取得・各種認証等取得状況②提供できる価値及び応用分野③医療分野参入(取引)実績 他

②

- ・ 材質 鉄・ステンレス・アルミ・真鍮・銅・樹脂
- ・ コンパックス仕上、バリレス加工(手仕上げ無し)